



## RAPTOR 300

EL NUEVO ESTÁNDAR -  
COMPACTO Y FLEXIBLE



***Pinothi***<sup>®</sup>





## TOTAL FLEXIBILIDAD...

El RAPTOR 300 es el camaleón de los vehículos con trituradora y permite una perfecta adaptación a las necesidades individuales de nuestros clientes. El diseño modular combinado con una variedad de opciones, permiten innumerables configuraciones. Además, hay que tener en cuenta la accesibilidad y al mismo tiempo el compacto diseño del vehículo. Tanto la alta tecnología como la solidez hacen que el RAPTOR 300 establezca nuevos parámetros en el sector del mantillo.

**Pinotti**

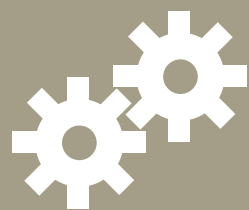

### EFICIENCIA

El accionamiento mecánico transfiere toda la potencia sin pérdidas donde debe estar: en la trituradora.



### FIABILIDAD

Como en todos nuestros productos, la fiabilidad y la longevidad están en primer lugar.



### VERSATILIDAD

La movilidad, la facilidad de transporte y la flexibilidad en los equipos auxiliares, hacen que el RAPTOR 300 sea un milagro en versatilidad.



### SEGURIDAD

Damos mucha importancia a la seguridad tanto del conductor como del vehículo. Todos los sistemas de seguridad están certificados o doblemente asegurados.





#### SISTEMA DE ORUGA – DELTA TRACKS »

- » Menos carga
- » Mejor autolimpieza
- » Mejores cualidades todoterreno

El sistema de oruga protege al vehículo de los obstáculos y permite una fácil recuperación.



#### ACCIONAMIENTO PTO »

- » Flexible para todos los equipos auxiliares
- » Eficiencia gracias al accionamiento directo
- » Robusto y duradero

Puede sustituir los equipos auxiliares según sus necesidades y, con ello, utilizar el RAPTOR 300 como una máquina con múltiples funciones.



#### ACCIONAMIENTO POWERBAND »

- » Robusto y duradero
- » Eficiencia gracias al accionamiento directo
- » Altura de elevación ilimitada

El accionamiento PowerBand es extremadamente robusto y de bajo mantenimiento y garantiza una muy buena altura de elevación.



#### ACCESO »

- » Cabina basculante
- » Estructura de fácil acceso para el servicio
- » Cinco puertas grandes

Todos los componentes reparables están cerca de la puerta y se pueden comprobar o sustituir fácilmente.

### CARACTERÍSTICAS TÉCNICAS DESTACADAS

**Pinotti**







#### MOTOR TIER 4

Fabricante	Caterpillar
Modelo	C7.1
Potencia	275 CV
Par máximo	1257 Nm
Capacidad del depósito Urea	360 l 26 l

Voltaje	24 V
Hidráulica (tanque)	62 l

#### MOTOR TIER 3

Fabricante	Caterpillar
Modelo	C7.1
Potencia	275 CV
Par máximo	1030 Nm
Capacidad del depósito	360 l

Voltaje	24 V
Hidráulica (tanque)	62 l

#### EQUIPOS AUXILIARES

Toma de fuerza:	
M550 m	2200 kg
M650 m	2850 kg
RF800 m	3500 kg
Todos los demás equipos de tres puntos	
PowerBand:	
M650 m	2750 kg

#### SISTEMA DE ORUGA

Modelo de sistema de oruga	D4
Sistema de oruga de péndulo con bloqueo por péndulo	

Placas	Anchura del vehículo	(Anchura de vías)
600 mm	2200 mm	(1600 mm)
730 mm	2500 mm	(1750 mm)

#### PESO Y MOVILIDAD

Peso con M650 m	15250 kg
Peso sin trituradora	12400 kg

Presión sobre el suelo:	
Placas de 600 mm	340 g/cm²
Placas de 730 mm	280 g/cm²

Capacidad de ascenso lateral	30°
Capacidad de ascenso frontal	45°

#### OPCIONES

- Torno de cable
- Sistema de sobrepresión
- Sistema anti-incendios
- Paquete ártico
- GPS
- Enganche de remolque
- Almacén forestal
- Calefactor de estacionamiento
- Bloqueo por péndulo
- Sistema de lubricación centralizado
- Sistema hidráulico auxiliar etc.

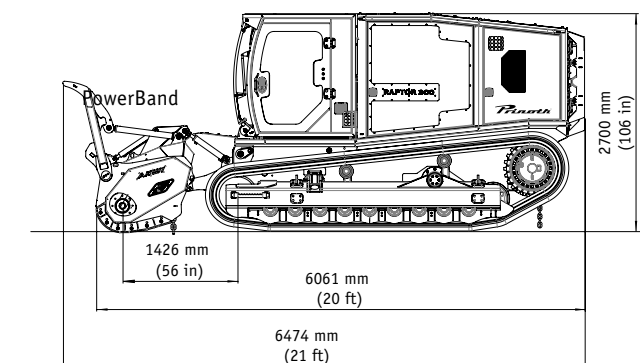
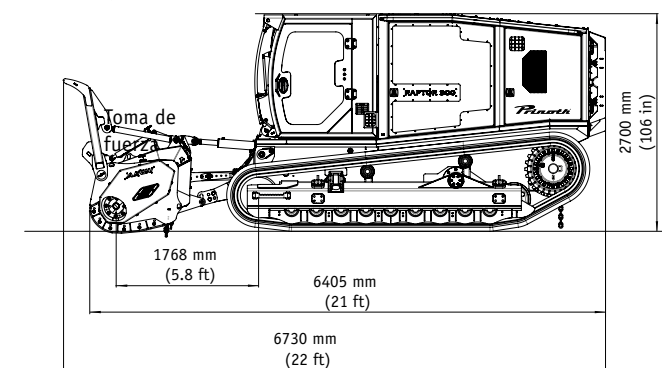
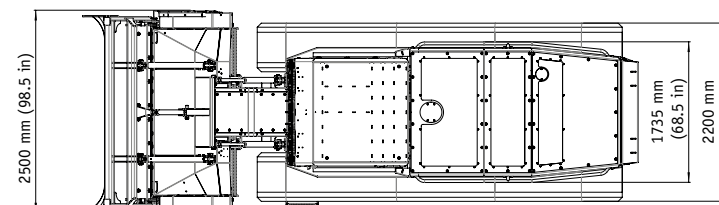

**CARACTERÍSTICAS TÉCNICAS**

#### ... SEGURAMENTE SU

#### CAB »

- » Personalizado
- » Ergonómico
- » Cómodo

Para un trabajo seguro, concentrado y productivo.

